

# ***Gasthuizen 25***



***Nuenen***

# *Inhoudsopgave*

<b><i>Hoofdstuk 1</i></b>	<b><i>Welkom</i></b>
<b><i>Hoofdstuk 2</i></b>	<b><i>Omgeving</i></b>
<b><i>Hoofdstuk 3</i></b>	<b><i>Gebruik</i></b>
<b><i>Hoofdstuk 4</i></b>	<b><i>Onderhoud</i></b>
<b><i>Hoofdstuk 5</i></b>	<b><i>Vorbereidingen bij vorst</i></b>
<b><i>Hoofdstuk 6</i></b>	<b><i>Milieu &amp; afval</i></b>
<b><i>Hoofdstuk 7</i></b>	<b><i>Goederen aanwezig bij oplevering</i></b>
<b><i>Hoofdstuk 8</i></b>	<b><i>storingen</i></b>
<b><i>Hoofdstuk 9</i></b>	<b><i>contactgegevens</i></b>
<b><i>Hoofdstuk 10</i></b>	<b><i>bekende gebreken</i></b>

# Hoofdstuk 1 Welkom

Welkom in de woning aan de Gasthuizen 25 te Nuenen. De postcode van de woning is 5673 TS. Gelegen in Nuenen-Oost, zuidoostelijk parallel aan de Laan ter Catten en maar 1 straat verwijderd van de weilanden en het bos in het Oosten.



Met uitzondering van de Laan ter Catten zijn de straten rondom de woning zeer rustig. In de kinderrijke buurt spelen nog veel kinderen op straat. Het verkeer is gewend om daarvoor de snelheid aan te passen.

In de directe nabijheid zijn "Huisartsenpraktijk Laan ter Catten", "snackbar City", Tandartsenpraktijk "Het Steenen Huys" en een Fysiotherapiepraktijk "Het Steenen Huys"

In deze map treft U verder nog veel meer informatie aan inzake de woning. Mocht u echter nog vragen over houden, kunt U onder het hoofdstuk contactgegevens bedrijven en instellingen vinden om die te benaderen.

Met vriendelijke groet,

De verhuurder.

## Hoofdstuk 2      Omgeving

De woning is gesitueerd in Nuenen-Oost. Direct aan de rand van de bebouwde kom maakt het mogelijk om binnen 5 minuten naar de bossen te wandelen. Deze bossen zijn gesitueerd tussen Nuenen, Gerwen en Stiphout (Gemeente Helmond).

Op 300 meter afstand is een klein centrum van activiteiten genaamd Het Steenen Huys. Daar zijn onder andere een Tandarts, Fysiotherapeut en een snackbar gevestigd.

Voor de dagelijkse boodschappen kan men naar het centrum van Nuenen (1,4 km) of naar Winkelcentrum Kernkwartier (1,8 km). Voor het shoppen zijn Winkelcentrum Woensel (6,5 km) en het centrum van Eindhoven (7,5 km) goede mogelijkheden. Maar ook het centrum van Helmond (5,5 km) is geschikt voor een leuke dag winkelen. De dorpen Geldrop, Mierlo en Son & Breugel zijn tevens voorzien van leuke winkelstraten met heerlijke restaurantjes en terrassen.

In het centrum van Nuenen bevindt zich het Van Gogh Village Museum Nuenen ([www.vangoghvillagenuenen.nl](http://www.vangoghvillagenuenen.nl)) waarin een Van Gogh museum is gevestigd. Er zijn altijd exposities over het leven van Van Gogh maar er worden ook wandeltochten georganiseerd door het centrum van Nuenen waar allerlei Van Gogh bezienswaardigheden worden geshowd. In het Van Gogh Village Museum Nuenen bevindt zich ook de lokale VVV.

Enkele bezienswaardige zaken in de omgeving zijn:

- Van Abbe museum te Eindhoven ([www.vanabbemuseum.nl](http://www.vanabbemuseum.nl))
- Philips museum te Eindhoven ([www.philipsmuseum eindhoven.nl](http://www.philipsmuseum eindhoven.nl))
- Strijp-S te Eindhoven ([www.strijp-s.nl](http://www.strijp-s.nl))
- Parktheater te Eindhoven ([www.parktheater.nl](http://www.parktheater.nl))
- Muziekgebouw Frits Philips te Eindhoven
- Dierenrijk Europa te Mierlo ([www.dierenrijk.nl](http://www.dierenrijk.nl))
- Strandbad Nuenen ([www.laco.eu/nuenen-strandbad.html](http://www.laco.eu/nuenen-strandbad.html))
- Sport en recreatiepark Genneper Parken te Eindhoven ([www.genneperparken.nl](http://www.genneperparken.nl))
- DAF museum te Eindhoven ([www.dafmuseum.nl](http://www.dafmuseum.nl))
- Philip stadion te Eindhoven ([www.philipsstadion.nl](http://www.philipsstadion.nl))
- Bavaria brouwerij te Lieshout ([www.bavaria.com](http://www.bavaria.com))

# Hoofdstuk 3 Gebruik

De woning is voorzien van vele gemakken. Van een fijne keuken, een zonneluifel tot en met een intelligente lichtschakeling bij de voordeur. Alle systemen en apparaten hebben een gebruiksinstructie. In dit hoofdstuk proberen wij U met een aantal instructies om het gebruik ervan te vereenvoudigen. Wilt u meer gedetailleerde instructies, kunt U die in de handleiding (of op internet) opzoeken.

## WOONKAMER



### Verlichting koofje in de woonkamer:

Het van 2 worden van (in de steken.



koofje in de woonkamer is voorzien halogeenlampjes. Deze kunnen ingeschakeld door de stekker er meterkast) in een stopcontact te



### Thermostaat (centrale verwarming):

De Remeha Celcia 20 is een eenvoudig bedienbare thermostaat. De pijltjes toetsen is om de temperatuur omhoog of omlaag te zetten. De "i" is om de actuele instelling uit te lezen.

Achter het klepje zitten meer functies: De draaiknop bepaald de modus, welk programma u wilt gebruiken of dat U het menu in wilt. Een "Esc" en "OK" knop voor menu functies en een resetknop. P1 is een vrij programmeerbaar programma, alle andere programma's zijn vast ingesteld en zijn niet aan te passen.



### Zonnewering:

Aan de achterzijde zit een zonneluifel. Dit knikarm-scherm is met een afstandsbediening te openen en te sluiten. Let op bij wind en regen. Hier is het zonneluifel niet tegen bestand. **Let op:** schade is, zoals alle andere schades, voor rekening van de huurder.

## Vloer:



De vloer is voorzien van vloerverwarming. Deze kan ingesteld worden naar eigen behoefte. Het regelapparaat (MXC digitale klokthermostaat) zit naast de thermostaat. De vloer is schadevrij. Let op met het plaatsen en verschuiven van donkere voorwerpen. Dit kan een beschadiging achter laten op de vloer. Schade is voor rekening huurder!

## Schuifpui:

De schuifpui aan de achterzijde is voorzien van een slot welke gelijk is aan de voordeursleutel. Zorg dat deze gesloten is als u het huis verlaat.

## **KEUKEN**

### Inductiekookplaat:



De inductiekookplaat is een ETNA T305ZT (SIVK6B1TL). Vooraan, in het midden zit het bedienpaneel. Dit wordt zichtbaar zodra u het bedient.

**LET OP:** gebruik alleen pannen geschikt zijn voor inductiekookplaten.

Lees de handleiding voor de juiste werking.



### Afzuigkap:

De afzuigkap is een NOVY 828/1. Met de Linkse 'L' knop schakelt u de verlichting, Met knop '1' gaat de ventilator aan/uit en met knoppen '2' t/m '4' bedient u de snelheid van de ventilator. Lees de handleiding voor de juiste werking.



### Centrale afzuiging:

De motor van de centrale afzuiging zit op zolder. In de keuken, toilet en badkamer zitten afzuigpunten. Er is geen centrale schakelaar om de snelheden te regelen.

### Vaatwasser:

De vaatwasser is een ATAG VA61211KT (GHE623DA2). Trek de deuropening net iets open en het bedienpaneel wordt zichtbaar. Hierop zitten een on/off schakelaar, programmakeuzetoets en verschillende (programma-) indicatorlampjes. Lees de handleiding voor de juiste werking.



### Combi-magnetron:

De oven is een Whirlpool AMW696/IX. Het bedienpaneel aan de bovenzijde biedt toegang tot de functies: magnetron, combimagnetron, ontdooistand, grillfunctie en heteluchtoven. Lees de handleiding voor de juiste werking.

### Koel-vriescombinatie:

De koel-vriescombinatie is een Whirlpool ART6600. Aan de binnenzijde zit bij het LED-lampje ook het bedienpaneel. Het knopje kort indrukken schakelt tussen de 5 temperatuurstanden. De knop 3 seconden ingedrukt houden schakelt de gehele koel-vriescombinatie uit. Lees de handleiding voor de juiste werking.



## BIJKEUKEN



### Waterdruk Cv-installatie:

Op de drukmeter bij de radiator in de bijkeuken is de druk in de Cv-installatie af te lezen. De zwarte meter dient in het groene vlak (1,5-2 bar) te blijven. Staat hij buiten het groene vlak, is er onderhoud aan de Cv-installatie noodzakelijk.



## METERKAST

In de meterkast zijn de aansluitingen voor gas / water / elektra. De groepenkast heeft 10 verschillende groepen:

- 1 Oven
- 2 Koelkast / Vaatwasser
- 3 Kookplaat
- 4 Wasmachine
- 5 Woonkamer / 2x slaapkamer achterzijde
- 6 Droger
- 7 WCD woonkamer (links langs UTP aansluiting)
- 8 Garage / Bijkeuken / Keuken
- 9 Toilet / Hal / Slaapkamer voorzijde / Badkamer / Zolder / Hal
- 10 Vloerverwarming (Krachtaansluiting)
- 11 Zonnepanelen [3 fase]



## GARAGE



### Garagedeur opener:

De garagedeuropener (Sommer Sprint-line) wordt bediend met de afstandsbediening. Daarvan zijn er 2 aanwezig. Houdt er rekening mee dat de garagedeur niet vergrendeld is met de T-bar (in het midden) als deze bediend wordt. De garagedeur zal dan defect raken.

## GROTE SLAAPKAMER



### Airconditioner:

Op de slaapkamer aan de voorzijde is een airco geplaatst. Deze kan met de aanwezige afstandsbediening in-en uitgeschakeld worden als mede de waaierstand aangepast worden.

Met de rood/ roze knop zet u de airco aan

- Met de knop MODE zet u hem in koelen of verwarmen  
Het sterretje is koelen  
Het zonnetje is verwarmen
- Met TEMP wordt de temperatuur ingesteld  
Pijltje omhoog is temperatuur omhoog  
Pijltje omlaag is temperatuur omlaag
- Met FAN wordt de ventilatorsnelheid ingesteld

Met een druk op de knop FAN gaat hij stapsgewijs van AUTO I II III IIII IIIII

(Auto betekent automatisch, de airco past zelf de ventilatorstand aan. Na de stand AUTO komen 5 handmatige stappen)



## ZOLDER

### Cv-ketel:

De Cv-ketel op zolder is een Remeha Advanta. Normaal staat er in de display alleen een punt weergegeven. Bij storingen zal er een code op de display verschijnen (zie hoofdstuk 9 "storingen"). Bij te lage druk (meter onder groene vlak) moet de installatie bijgevuld worden. (zie hoofdstuk 4 "onderhoud") De vulslangen moeten bij de ketel blijven. Als er meer dan 1x par jaar water bijgevuld moet worden, is er iets defect en moet een specialist ingeschakeld worden.

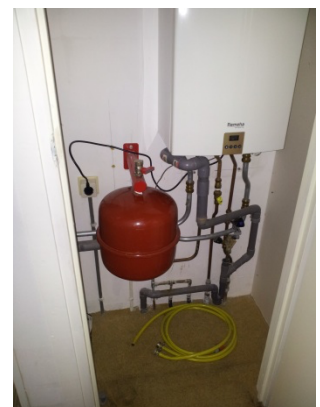

# Hoofdstuk 4      Onderhoud

## WOONKAMER

Tegelvloer:

Vaak wordt in de showroom gevraagd welk onderhoud een stenen vloer nog nodig heeft. Een begrijpelijke vraag wanneer we bedenken dat een stenen vloer niet alleen mooi, maar toch ook praktisch moet zijn. Het mag in ieder geval niet zo zijn dat we 'slaaf van de stenen vloer worden'. We kunnen u geruststellen: Een stenen vloer vraagt minder onderhoud dan de meeste andere vloerbedekkingen. Afhankelijk van de persoonlijke leefomstandigheden zal een stenen vloer niet meer dan één keer in de week gedweild worden. Daarnaast zal de stenen vloer eens per dag of eens per twee dagen 'droog' worden gereinigd: dat wil zeggen het 'gewone' stofzuigen of stof weghalen met behulp van een stofdoek. Eens per jaar of eens per 2 jaar zal de stenen vloer wellicht een 'grote' schoonmaakbeurt krijgen in de vorm van een wat meer intensieve reiniging. En ook dan is het niet meer werk dan een paar uurtjes voor een wat grotere vloer van ca. 60 – 80 m<sup>2</sup>.

### Reinigen na plaatsing

Na het plaatsen van de stenen vloer wordt de tegelvloer gevoegd. Bij het afvoegen blijft altijd een wat grijze waas achter; het is onmogelijk dit tijdens of vlak na het afvoegen van de stenen vloer te verwijderen. Het verdient aanbeveling de tegelvloer de eerste dagen na het afvoegen met een vochtige doek af te nemen (dus geen heel natte doek; dit vertraagt het droogproces). Na deze behandelingen kunt u de vloertegels eenmaal goed schoonmaken met een vuiloplosser.

### Periodiek onderhoud

Deze terugkerende behandeling benadrukt de kleur en structuur van de stenen vloer en zorgt voor een bescherming tegen slijt en vuil. Afhankelijk van de persoonlijke leefomstandigheden zal de tegelvloer eens per week of eens per twee weken worden gedweild. De onderhoudsproducten worden verdund in het dweilwater op de stenen vloer aangebracht. Afhankelijk van het gekozen onderhoudsproduct zal wel of geen 'laagvorming' op de tegelvloer ontstaan. De onderhoudsproducten beschermen de tegelvloer ook tegen indringen van water, vuil en olie. Het grote verschil met impregneren zit in het feit dat onderhoudsproducten OP de tegelvloer worden aangebracht; terwijl een impregneer IN de tegelvloer wordt gebracht.

### Periodiek schoonmaken

Afhankelijk van het gebruik van de tegelvloer en de gekozen onderhoudsproducten zal de stenen vloer na verloop van tijd enigszins vet worden. U ziet dit doordat bijvoorbeeld voetstappen (stof) in de opgebouwde waslagen zichtbaar worden (het stof plakt als het ware vast aan het vet in de opgebouwde waslagen). U kunt de tegelvloer dan weer schoonmaken met een vuiloplosser. Houdt u daarna wel rekening met het feit dat alle 'oude' waslagen van de stenen vloer worden verwijderd. De tegelvloer zal er daardoor niet alleen doffer uitzien; maar een gedeelte van de bescherming zal ook verdwenen zijn. Begint u na het schoonmaken dus ook weer direct met het bekende periodieke onderhoud van uw stenen vloer. Door middel van het schoonmaken kunnen impregneerlagen niet worden verwijderd, de bescherming blijft dus tijdens het schoonmaken van de stenen vloer intact.

Zonnescherm:

**Bij regen:**

- Bij regen het scherm sluiten!
- Als het doek nat is geworden, laat het dan bij mooi weer goed opdrogen.
- Voorkom dat nat doek te lang opgerold blijft. Er kan dan namelijk verstikking optreden.

**Reinigen:**

- Maak het doek eerst goed schoon met een borstel of stofzuiger.
- Verwijder het overige vuil met lauw water en een mild schoonmaakproduct.
- Spoel het doek na het reinigen goed af met lauw water.
- Vermijdt de felle zon, bij snel opdrogen laat deze vlekken van het zeepwater achter.
- Geen agressieve schoonmaakmiddelen, schuursponsjes of andere schuurmiddelen gebruiken! Gebruik ook geen hogedrukreinigers, anders beschadigt u de beschermlaag van het doek.

**Jaarlijks onderhoud:**

- Voorzie alle draaiende of scharnierende onderdelen van uw zonnescherm van een siliconenspray.
- U kunt de kunststof geleidingsblokken na het schoonmaken voorzien van een droogsmeermiddel. (bijv. teflonspray).
- Gebruik geen vette middelen! (deze trekken het vuil juist aan)

Bij twijfel of vragen kunt u altijd uw installateur raadplegen.

Downlufers:

De ontluchtingsroosters boven de verschillende ramen ieder half jaar even met hoge druk (spuitbus lucht) doorspuiten om stof en spinnenwebben te verwijderen.



## KEUKEN

Combi-magnetronoven:

### ONDERHOUD EN REINIGING

**NORMAAL GESPROKEN IS SCHOONMAKEN** de enige vorm van onderhoud die nodig is.

**ALS DE OVEN NIET GOED WORDT SCHOONGEHOUDEN**, kan dit tot aantasting van het ovenoppervlak leiden, wat de levensduur van het apparaat kan verkorten en mogelijk tot gevaarlijke situaties kan leiden.



**GEBRUIK GEEN METALEN SCHUURSPONSJES, AGRESSIEVE SCHUURMIDDELEN, staalwol, ruwe doeken enz. die het bedieningspaneel en de binnen- en buitenkant van de oven kunnen beschadigen. Gebruik een spons met een mild schoonmaakmiddel of keukenpapier met glasreiniger. Spuit het glasreinigingsmiddel op het keukenpapier.**



**SPUIT HET NIET direct op de oven.**

**VERWIJDER REGELMATIG**, vooral als er voedsel gemorst is, het draaiplateau en de plaatendrager en maak de bodem van de magnetron schoon.



**DEZE OVEN IS ONTWERPEN** om met het draaiplateau te worden gebruikt.



**GEBRUIK DE MAGNETRON NIET** wanneer het draaiplateau eruit genomen is om het schoon te maken.

**GEBRUIK EEN MILD SCHOONMAAKMIDDEL**, water en een zachte doek om de binnenwanden, voor- en achterkant van de deur en de deursponning schoon te maken.



**ZORG ERVOOR DAT ER GEEN VET- of voedselresten in de deursponning achterblijven.**

**IN GEVAL VAN HARDNEKKIGE vlekken** laat u gedurende 2 of 3 minuten een kopje water in de oven koken. Vuil laat zich door de stoomvorming makkelijker verwijderen.



**GEBRUIK GEEN SCHOONMAAKAPPARATEN DIE MET STOOM WERKEN** om de magnetron schoon te maken.

**LUCHTJES IN DE OVEN KUNT U VERWIJDEREN DOOR** een kopje water met wat citroensap op het draaiplateau te plaatsen en dit enkele minuten te laten koken.

**HET GRILLELEMENT** hoeft niet gereinigd te worden omdat de intense hitte vetspatten afbrandt, maar het plafond erboven moet mogelijk wel regelmatig gereinigd worden. Dit doet u met warm water, reinigingsmiddel en een spons. Als de grill niet regelmatig wordt gebruikt, moet deze 10 minuten per maand worden ingeschakeld om spatten af te branden.

GESCHIKT VOOR DE VAATWASMACHINE:

ROOSTER

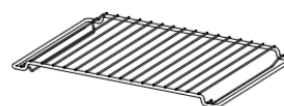

BAKPLAAT

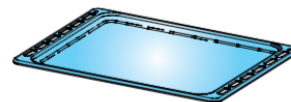

GLAZEN AFDRUIPBAK

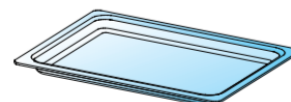

Afzuigkap:

## Onderhoud

### Onderhoud van het vetfilter

In de afzuigkap bevinden zich 1 of 2 metalen vetfilters die naargelang het gebruik, minstens 2 keer per maand dienen gereinigd te worden.

### Toegang tot het vetfilter

Het filter kunt u verwijderen door het handvat in het filter in te drukken (2).

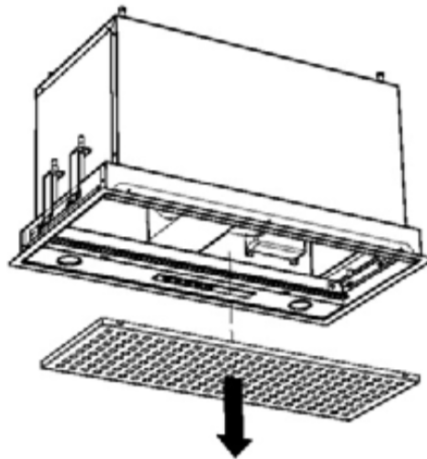

Bescherm de kookplaat. Het vetfilter kunt u uit de afzuigkap nemen door op het handvat te duwen dat zich op het filter bevindt. Het filter komt dan naar beneden.

Het filter kan als volgt gereinigd worden:

- a. In de vaatwasmachine
- b. Handmatig: Dompel de filter in een oplossing van kokend water, waaraan een ontvettend afwasmiddel toegevoegd is. Spoel vervolgens de filters onder de kraan met warm water uit en laat ze daarna drogen.

Belangrijk! Indien de bovenvermelde instructies niet worden uitgevoerd, ontstaat er door een te sterke vervuiling, kans op brandgevaar en rendementsverlies

### Onderhoud van de afzuigkap

De afzuigkap kan worden gereinigd met een vochtige doek en een mild reinigingsmiddel. Gebruik nooit agressieve, krassende of chloorhoudende producten. Het onderhoud aan het rvs kan gedaan worden met de Novy RVS-cleaner.

Vaatwasser:

### **Wat moet u doen als u wilt stoppen met het gebruik van multitabletten**

Doe het volgende voordat u begint met het gebruiken van apart wasmiddel, zout en glansmiddel.

1. Stel het hoogste niveau van de waterontharder in.
2. Zorg ervoor dat het zout- en het glansmiddeldoseerbakje gevuld zijn.
3. Start het kortste programma met een spoelfase. Voeg geen afwasmiddel toe en ruim de mandjes niet in.
4. Als het programma is voltooid, wijzigt u de waterontharder in de waterhardheid van uw omgeving.
5. Stel de hoeveelheid glansmiddel in.

### **De korven inruimen**

- Gebruik het apparaat alleen om voorwerpen af te wassen die vaatwasbestendig zijn.
- Doe geen voorwerpen in het apparaat die gemaakt zijn van hout, hoorn, aluminium, tin en koper.
- Plaats geen voorwerpen in het apparaat die water kunnen absorberen (sponzen, keukenhanddoeken).
- Verwijder grotere etensresten van de borden en gooi ze in de vuilnisbak.
- Maak aangebrande voedselresten op de voorwerpen zachter.
- Plaats holle voorwerpen (bijv. kopjes, glazen en pannen) met de opening naar beneden.
- Zorg er voor dat glazen andere glazen niet aanraken.

- Doe bestek en kleine items in het bestekmandje.
- Leg lichte voorwerpen in het bovenrek. Zorg ervoor dat de voorwerpen niet verschuiven.
- Zorg er voor dat de sproeiarmen vrij kunnen ronddraaien voordat u een programma start.

### **Voor het starten van een programma**

Controleer of:

- De filters schoon zijn en correct zijn geplaatst.
- De dop van het zoutreservoir goed dicht zit.
- De sproeiarmen niet zijn verstopt.
- Er regenererzout en glansmiddel is toegevoegd (tenzij u gecombineerde afwastabletten gebruikt).
- De positie van de items in de mandjes correct is.
- Het programma van toepassing is op het type lading en de mate van bevuilding.
- De juiste hoeveelheid afwasmiddel is gebruikt.

### **De rekken uitruimen**

1. Laat de borden afkoelen voordat u deze uit het apparaat neemt. Hete borden zijn gevoelig voor beschadigingen.
2. Ruim eerst het onderrek en dan het bovenrek uit.



Aan het einde van het programma kan er water aan de zijkanten en de deur van het apparaat achterblijven.

## **ONDERHOUD EN REINIGING**

---



**WAARSCHUWING!** Schakel het apparaat uit en trek de stekker uit het stopcontact voordat u onderhoudshandelingen verricht.



Vuile filters en verstopte sproeiarmen verminderen de wasresultaten. Controleer regelmatig de filters en reinig deze zo nodig.

## De filters reinigen

Het filtersysteem bestaat uit 3 delen.

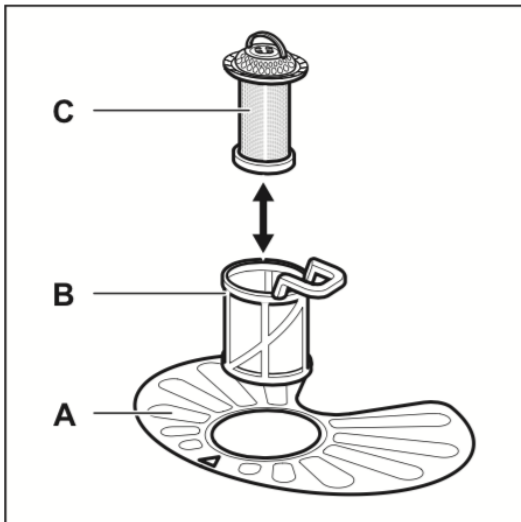

1. Draai de filter (B) linksom en verwijder het.

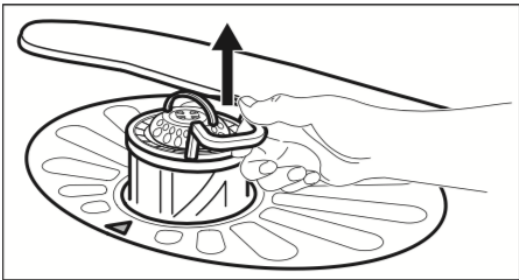
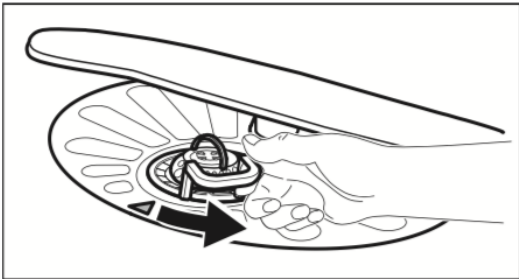

2. Verwijder de filter (C) uit de filter (B).
3. Verwijder de platte filter (A).

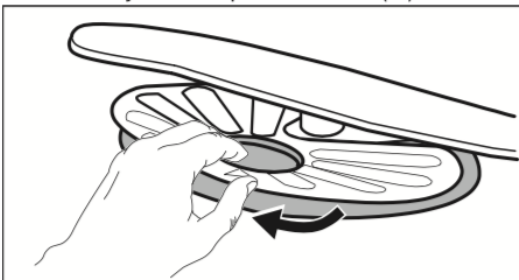

4. Was de filters.

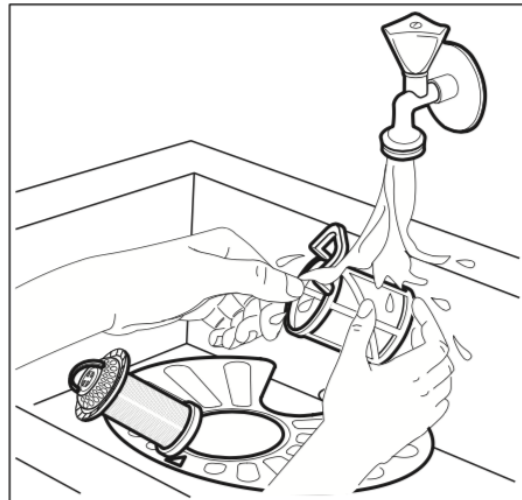

5. Zorg ervoor dat er geen etensresten of vuil in of rond de rand van de opvangbak zitten.
6. Plaats de platte filter terug (A). Zorg ervoor dat het goed onder de 2 geleidingen zit.

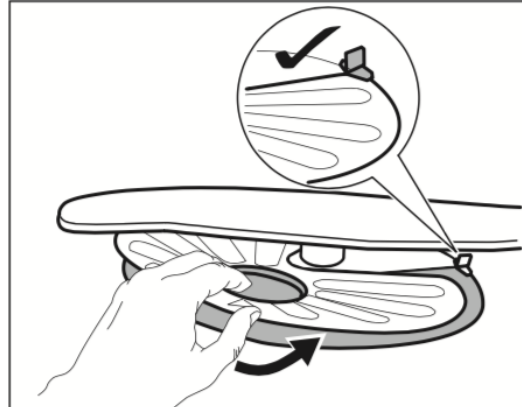

7. Plaats de filters (B) en (C) terug.
8. Plaats de filter (B) terug in de platte filter (A). Rechtsom draaien tot het vastzit.

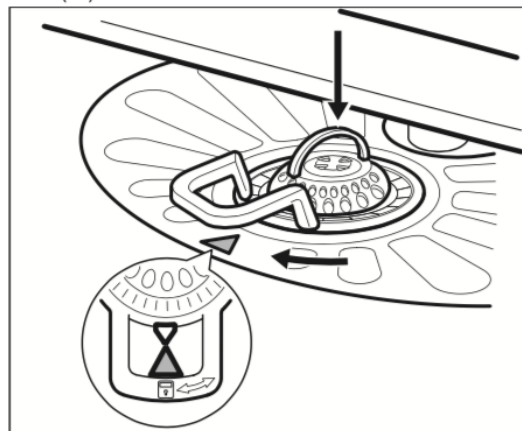



**LET OP!** Een onjuiste plaatsing van de filters kan leiden tot slechte wasresultaten en het apparaat beschadigen.

### **De sproeiarmen reinigen**

Probeer niet de sproeiarmen te verwijderen. Als etensresten de openingen in de sproeiarmen hebben verstopt, verwijder deze dan met een smal en puntig voorwerp.

### **Buitenkant reinigen**

- Maak het apparaat schoon met een vochtige, zachte doek.
- Gebruik alleen neutrale schoonmaakmiddelen.

- Gebruik geen schuurmiddelen, schuursponsjes of oplosmiddelen.

### **De binnenkant van de machine reinigen**

- Reinig het apparaat zorgvuldig, inclusief de rubberen afdichting van de deur, met een zachte, vochtige doek.
- Als u regelmatig korte programma's gebruikt dan kunnen er vetresten en kalkaanslag achterblijven in het apparaat. Om dit te voorkomen raden we aan minstens 2 keer per maand programma's met een lange duur te gebruiken.



Koelkast:

## ONDERHOUD EN REINIGING VAN HET APPARAAT

Maak het apparaat regelmatig schoon met een doek met een oplossing van lauw water en een neutraal schoonmaakmiddel dat geschikt is voor het reinigen van de binnenkant van een koelkast. Gebruik geen schurende reinigingsmiddelen. Om de constante en correcte afvoer van het dooiwater te garanderen, dient u de binnenkant van de afvoer in de achterwand van het koelkastcompartiment, in de buurt van de groenten- en fruitlade, schoon te maken met behulp van het bijgeleverde gereedschap (zie afbeelding). Trek de stekker uit het stopcontact of sluit de stroomtoevoer af voordat u met reinigungs- of onderhoudswerkzaamheden begint.

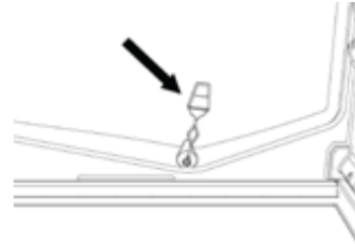

Inductiekookplaat:

### Reinigen



#### Tip

Schakel, voordat u met schoonmaken begint, eerst het kinderslot in.

#### Dagelijkse reiniging

- Hoewel overgekookt voedsel niet kan inbranden verdient het aanbeveling de kookplaat direct na gebruik schoon te maken.
- Voor de dagelijkse reiniging kunt u het beste een mild reinigingsmiddel en een vochtige doek gebruiken.
- Nadrogen met keukenpapier of een droge doek.

#### Hardnekkige vlekken

- Ook hardnekkige vlekken zijn met een mild reinigingsmiddel, bijvoorbeeld afwasmiddel, te verwijderen.
- Verwijder waterkringen en kalkresten met schoonmaakazijn.
- Metaalsporen (ontstaan door schuiven van pannen) zijn vaak lastig te verwijderen. Hiervoor zijn speciale middelen verkrijgbaar.
- Verwijder overgekookte voedselresten met een glasschraper. Ook gesmolten kunststof en suiker kunt u verwijderen met een glasschraper.



#### Nooit gebruiken

- Gebruik nooit schuurmiddelen. Deze veroorzaken krasjes waarin zich kalk en vuil ophopen.
- Gebruik ook nooit scherpe voorwerpen, zoals staalwol en schuursponsjes.

## **GARAGE**

Garagedeur:

De garagedeur dient minimaal jaarlijks een onderhoudsbeurt te krijgen. Hierbij moeten de veren, scharnieren en veiligheidssystemen gecontroleerd en desnoods vervangen worden. Ook de aandrijving moet jaarlijks op de werking van de veiligheidssystemen worden getest.

## **SLAAPKAMERS**

Airconditioner:

De airco iedere 3 maanden openen en het afwasbare filter even reinigen. 1x per jaar de Airco door een airco-specialist een onderhoudsbeurt te laten uitvoeren.

Balkon:

De balustrade op het balkon 2x per jaar reinigen met een goed reinigend sopje. Eventueel met een hogedrukreiniger.

## **ZOLDER**

### **Cv-installatie:**

De Cv-installatie moet jaarlijks door een specialist onderhouden worden. Deze dient een onderhoud bon/sticker achter te laten bij de Cv-ketel. Zelfstandige veranderingen/aanpassingen aan de ketel of een daaraan aangesloten element is ten strengste verboden. Bij betaling van servicekosten zit het onderhoud van de Cv-ketel in de servicekosten verwerkt.

### **Mechanische ventilatie:**

De mechanische ventilatie (zowel de motor als de afvoerkanalen) dient minimaal 1x per jaar door een specialist gereinigd te worden. Bij betaling van servicekosten zit het onderhoud van de ventilatiemotor in de servicekosten verwerkt.

# Hoofdstuk 5 Voorbereidingen bij vorst

Zoals iedere woning in Nederland dient ook hier voor het arriveren van de vorst enkele voorbereidingen getroffen te worden.

Waterafvoeren:

De waterafvoeren (dakgoten en afvoerrooster op de garage) dienen blad vrij gemaakt te worden. Daardoor kunnen er geen wateropeenhopen ontstaan die in ijs zullen transformeren.

Buitenkranen:

Er zijn 2 buitenkranen die voor de vorst watervrij gemaakt moeten worden. 1 kraan (a) bij de voordeur en 1 kraan (b) bij de schuifpui in de achtertuin. Om deze 2 kranen vorstbestendig te maken moeten ze in de meterkast afgesloten worden en vervolgens worden afgetapt.

Kraan 1 & 2 (zie foto) moeten worden afgesloten en afgetapt.

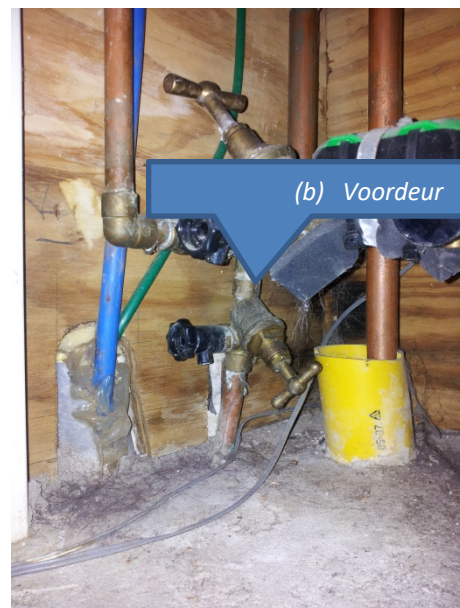

Omdat de de kraag van de kraan nog wel eens wil lekken, moet er de eerste weken DAGELIJKS en later wekelijks even gekeken worden of er een lekkage plaats vindt. Indien er lekkage is, hangt er bij de kranen en verstelbare sleuten om de kraag even aan te draaien. Lekkage veroorzaakt grote schade aan de vloer en de kosten daarvan zijn voor rekening van de huurder.

# Hoofdstuk 6 Milieu & afval

Bij de woning zijn 3 afvalcontainers (papier- / G.F.T.- / restafval), een klein-chemisch-afvalbak en een stapel plastic zakken (P.D.M.) geleverd voor het afvoeren van afval.

Afval dient op onderstaande methode te worden afgevoerd:

- Groene container: Groente-, Fruit-, & Tuinafval .. ophaalschema zie afvalkalender gemeente
- Grijs container: Huishoudelijk afval .. ophaalschema zie afvalkalender gemeente
- Blauwe container: oud papier .. ophaalschema zie afvalkalender gemeente
- Plastic zak (plastic afval): schoon plastic afval .. ophaalschema zie afvalkalender gemeente

(bovenstaande containers/zakken met gesloten deksel aanbieden langs de straat, op de dag van het ophalen)

- KCA-bak: klein chemisch afval, opslaan in de bak, afgeven op de milieustraat
- Overig afval kan aangeboden worden bij de milieustraat.

Voor toegang tot de milieustraat zijn de milieupasen noodzakelijk. Deze zijn woning-gebonden en kunnen bij de gemeente aangevraagd worden.

Kijk op de website van de gemeente Nuenen ([www.nuenen.nl/afval-en-milieu](http://www.nuenen.nl/afval-en-milieu)) voor alle up-to-date eisen en kosten voor het afvoeren van afval. Ook de openingstijden en de kosten voor het gebruik van de milieustraat zijn daarop te vinden. De gemeente Nuenen hanteert een beleid gebaseerd op de stelling: de vervuiler betaald. Dat betekent dat elke containerlegging/milieupasgebruik achteraf in rekening gebracht wordt. Als na de huurperiode de milieupas niet ingeleverd wordt, of de containers niet leeg zijn, betekent dat er extra kosten bij de huurder in rekening gebracht worden voor de achterstallige afvoerdiensten dan wel het vervangen van de milieustraatpassen.

# Hoofdstuk 7

Bij de oplevering zijn de volgende goederen bijgeleverd welke aan het einde van de huurovereenkomst weer werkend en onbeschadigd ingeleverd dienen te worden:

- Huis sleutels (aantal conform sleuteloverdracht-formulier bemiddelaar)
- 2x afstandsbediening garagedeur
- 1x afstandsbediening zonneluifel
- 1x afstandsbediening airco [aanwezig op slaapkamer voorzijde]
- 1x deze informatiemap [keuken]
- 1x Bahco sleutel voor kraan waterafsluiting bij vorst [meterkast]
- 1x Water vul-slang Cv-installatie met Gardena-koppelingen [Cv-ruimte zolder]
- 1x Milieubox [garage]
- 1x Grijs container
- 1x Groene container
- 1x Blauwe container
- Bestekmandje + trechter in de vaatwasser
- Rooster, glasplaat en bakplaat in de oven
- Schoonmaaktool (in de achterwand koelkast) + alle (kunststof) lades & plateaus

# Hoofdstuk 8 Storingen

Indien er aan de woning een defect/storing ontstaat dient er op de volgende manier gehandeld te worden:

**Storing aan elektrische installatie:** De verhuur-tussenpersoon informeren.

Voor calamiteiten kan er contact opgenomen worden met:

Van der Geugten Elektrotechniek  
Wesley van der Geugten

- Email [wesley@geugtenelektro.nl](mailto:wesley@geugtenelektro.nl)
- Website [www.geugtenelektro.nl](http://www.geugtenelektro.nl)
- Mobiel 06 525 800 14

**Storing aan cv-installatie:** De verhuur-tussenpersoon informeren.

Er is een onderhoudscontract bij:

B&R Technisch beheer  
Thomas Bovers

- Email [Thomas@br-technischbeheer.nl](mailto:Thomas@br-technischbeheer.nl)
- Website [www.br-technischbeheer.nl](http://www.br-technischbeheer.nl)
- Telefoon 040-7370180
- Mobiel 06-51888656

**Storing aan de gas installatie:** Gaskraan dicht draaien en direct **0800-9009** bellen, daarna de verhuur-tussenpersoon informeren.

**Storing aan de water installatie:** Hoofdkraan van het water dicht draaien en daarna de verhuur-tussenpersoon informeren.

Bij alle andere vormen van schade en gebreken kunt u de verhuur-tussenpersoon benaderen.

Indien er een opdracht verstrekt aan derden voor een interventie of reparatie, worden deze kosten nimmer vergoed door de verhuurder tenzij er vooraf schriftelijk door de verhuurder een toestemming is verleend.



# **Hoofdstuk 9**

## **contactgegevens**

De verhuurder-tussenpersoon is:

  
*Domica Eindhoven*  
Hoogstraat 10  
5611 JR Eindhoven  
T. +31 (0)40 782 0040  
M. +31 (0)6 46 62 50 49  
[eindhoven@domica.nl](mailto:eindhoven@domica.nl)  
[www.domica.nl](http://www.domica.nl)

*Domica Vastgoed Management B.V.*  
Leidseweg 93A  
3533 HA Utrecht  
T. +31 (0)88 040 2525

[beheer@domica.nl](mailto:beheer@domica.nl)  
[www.domica.nl](http://www.domica.nl)

# **Hoofdstuk 10**      **bekende gebreken**

## **Bekende gebreken aan de woning:**

- Uitsluitend een scheur in een vloertegel onder de deur tussen keuken en bijkeuken

Mei 2018 is groot onderhoud gepleegd aan de woning en alle gebreken verholpen. Zo zijn o.a. de volgende werkzaamheden uitgevoerd:

### Keuken

- Nieuwe keuken inclusief allemaal nieuwe apparatuur
- Nieuwe vloer
- Geheel geschilderd

### Bijkeuken

- Nieuwe vloer
- Nieuwe wandtegels
- Krimpscheuren verwijderd
- Geheel geschilderd

### Woonkamer

- Nieuwe vloer
- Krimpscheuren verwijderd
- TV-aansluiting van coax naar UTP
- Geheel geschilderd

### Overloop

- Nieuwe vloer
- Geheel geschilderd

### Meterkast

- Veel oude bekabeling verwijderd
- Coaxbekabeling vervangen voor UTP-bekabeling
- Meterkast uitbereid
- Hoofdaansluiting vergroot naar 3-fase aansluiting

### Toilet

- Nieuwe vloer en wandtegels
- Nieuw toilet en fontein
- Krimpscheuren verwijderd

- Geheel geschilderd

#### Badkamer

- Nieuwe vloertegels
- Nieuwe wandtegels
- Nieuw badkamermeubel
- Nieuw toilet
- Nieuwe douchwand
- Nieuwe douch
- Krimpscheuren verwijderd
- Geheel geschilderd

#### Slaapkamer voorzijde

- Krimpscheuren verwijderd
- TV-aansluiting van coax naar UTP
- Geheel geschilderd

#### Slaapkamer achterzijde (links)

- Krimpscheuren verwijderd
- Geheel geschilderd

#### Slaapkamer achterzijde (rechts)

- Krimpscheuren verwijderd
- Geheel geschilderd

#### Zolderkamer

- Vloerbedekking vernieuwd